

ÉCOLOGIC

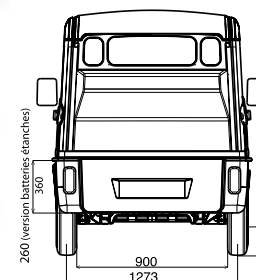

Dimensions (mm)

Empattement	2325
Longueur hors tout	3288
Largeur hors tout (hors rétroviseurs)	1487
Hauteur hors tout	1800
Longueur intérieure du plateau	1520
Largeur intérieure mini	1377
Largeur intérieure maxi	900
Hauteur intérieure (diesel)	360
Hauteur intérieure (batteries étanches)	260
Hauteur intérieure (batteries ouvertes)	190
Hauteur chargement (thermique)*	380
Hauteur chargement (batteries étanches)*	480
Hauteur chargement (batteries ouvertes)*	550
Garde au sol avant *	155
Garde au sol arrière *	200
Voie avant	1299
Voie arrière	1273
Porte à faux arrière	520

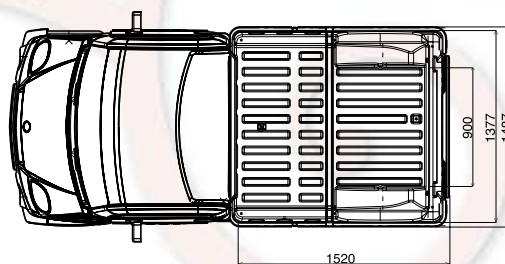
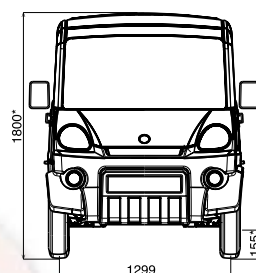
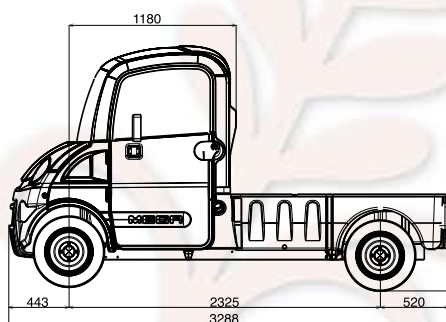

* Véhicule à vide + ou - 20 mm

4 coloris au choix



Poids (kg)

	Multitruck Diesel 400	Multitruck Diesel 600	Multitruck AC Power batteries ouvertes	Multitruck AC Power batteries étanches	Multitruck Électrique Sans permis**
Charge utile*	jusqu'à 500 kg				
Poids équipement de finition pick up	30				
Charge maxi admissible sur l'essieu AV	390	475	520	520	520
Charge maxi admissible sur l'essieu AR	450	690	690	690	690
Masse remorquable non freinée	NA				
Masse remorquable freinée	NA				

* Doit inclure la charge embarquée ainsi que les masses conducteur, passager, équipement de finition, options et accessoires - Se référer à la fiche version de base.

** En France

Équipements de série

- Equipements de la version de base
- Portillon arrière

Options générales

- Avertisseur de présence (toutes versions électriques)
- Compteur d'heures (en série sur Worker)
- Crochets d'arrimage
- Radio CD/MP3/RDS
- Surplancher en bois
- Barres de protection latérales
- Barre de protection arrière
- Feu flash
- Barre de signalisation (triangle AK5 + gyrophares)
- Bandes réfléchissantes
- Chauffage additionnel diesel (toutes versions électriques)
- Bip de recul (diesel) *
- Rehausse grillagée amovible
- Filet pour rehausse
- Grille de cabine

* de série sur les versions électriques



Rehausse grillagée amovible / Filet pour rehausse



Bandes réfléchissantes



Cabine spacieuse



Barre de protection arrière



Barres de protection latérales



Barre de signalisation (triangle AK5 + gyrophares)