

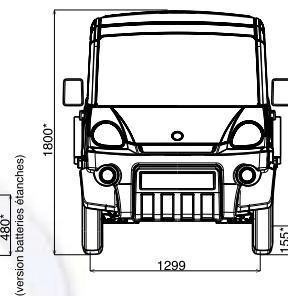

Dimensions (mm)

Empattement	2325
Longueur hors tout	3331
Largeur hors tout (hors rétroviseurs)	1545
Hauteur hors tout *	1800
Longueur utile du plateau	1630
Largeur utile du plateau	1488
Largeur intérieure mini du coffre inférieur	900
Hauteur ridelles	290
Hauteur de chargement du coffre (diesel) *	380
Hauteur de chargement du coffre (Batteries ouvertes) *	480
Hauteur de chargement du coffre (batteries étanches) *	550
Hauteur du sol au plateau du coffre *	760
Garde au sol avant *	155
Garde au sol arrière *	200
Voie avant	1299
Voie arrière	1273
Porte à faux arrière	563

* Véhicule à vide + ou - 20 mm

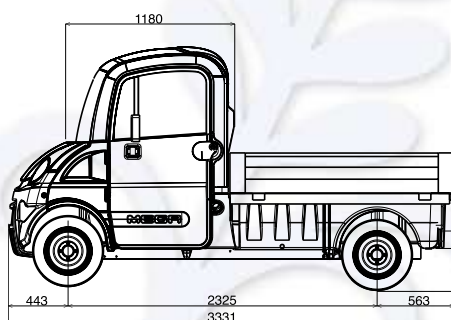

(version batteries étanches)

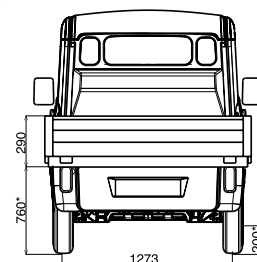
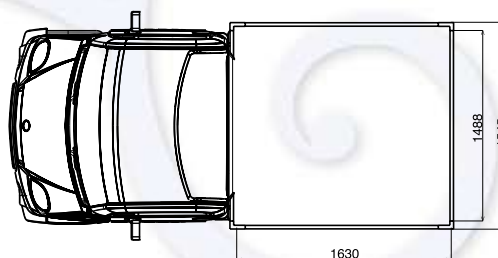

4 coloris au choix



Poids (kg)

	Multitruck Diesel 400	Multitruck Diesel 600	Multitruck AC Power batteries ouvertes	Multitruck AC Power batteries étanches	Multitruck Électrique Sans permis**	Worker
Charge utile*	jusqu'à 655 kg					
Poids équipement de finition plateau ridelles	85		80			25
Charge maxi admissible sur l'essieu AV	390	475	520	520	520	530
Charge maxi admissible sur l'essieu AR	450	690	690	690	690	900
Masse remorquable non freinée	NA			750		
Masse remorquable freinée	NA			1 017		
Poids maxi sur la flèche	NA			30		
Poids total roulant autorisé	NA			1 800		

* Doit inclure la charge embarquée ainsi que les masses conducteur, passager, équipement de finition, options et accessoires - Se référer à la fiche version de base.

** En France

Equipements de série

- Equipements de la version de base
- Coffre de rangement sous plateau
- Portillon arrière verrouillable

Options générales

- Avertisseur de présence (toutes versions électriques)
- Compteur d'heures (en série sur Worker)
- Crochets d'arrimage
- Radio CD/MP3/RDS
- Rehausse grillagée amovible
- Filet pour rehausse
- Grille de cabine
- Barres de protection latérales
- Barre de protection arrière
- Feu flash
- Barre de signalisation (triangle AK5 + gyrophares)
- Bandes réfléchissantes
- Chauffage additionnel diesel (toutes versions électriques)
- Bâche PVC
- Bip de recul (diesel)*

* de série sur les versions électriques

Options Worker

- Portières
- Chauffage-ventilation
- Convertisseur 48V/12V 300W supplémentaire
- Attache-remorque avec prise éclairage remorque



Bâche PVC



Bandes réfléchissantes



Cabine spacieuse



Barre de protection arrière



Barres de protection latérales



Barre de signalisation (triangle AK5 + gyrophares)

